

SURROUND

/



MANUAL DEL PROPIETARIO

harman/kardon
by HARMAN

/ INSTRUCCIONES DE SEGURIDAD IMPORTANTES

Compruebe la tensión de la línea antes del uso

El sistema inalámbrico de cine en casa HK Surround ha sido diseñado para un uso con corrientes CA de 100-240 voltios, 50/60 Hz. La conexión a una tensión de línea distinta de la indicada para su producto podría suponer un peligro para la seguridad y riesgo de incendio, además de provocar daños en la unidad. Si tiene dudas sobre los requisitos de tensión de su modelo en concreto o sobre la tensión de línea de su zona geográfica, póngase en contacto con su distribuidor antes de conectar la unidad a la toma mural de corriente.

No utilice cables alargadores

Para evitar los riesgos para la seguridad, utilice únicamente el cable de alimentación que se incluye con la unidad. No se recomienda el uso de cables alargadores con la unidad. Al igual que con el resto de dispositivos eléctricos, no pase los cables de alimentación bajo alfombras o moquetas, ni coloque objetos pesados sobre ellos. Los cables de alimentación dañados deberán sustituirse inmediatamente por otros que cumplan las especificaciones de fábrica.

Manipule el cable de alimentación de CA con cuidado

Cuando vaya a desconectar el cable de alimentación de la salida de CA, tire siempre del enchufe y no del cable.

Si tiene previsto no utilizar su altavoz durante un periodo de tiempo prolongado, desconecte el enchufe de la salida de CA.

No abra la caja

En el interior del producto no hay componentes que el usuario pueda reparar. La apertura del receptáculo podría ocasionar riesgos de descarga eléctrica; además, cualquier modificación realizada en el producto anulará inmediatamente la garantía. Si cayese agua en el interior de la unidad de manera accidental, desconecte inmediatamente la unidad de la fuente de alimentación de CA y acuda a un centro de servicio autorizado.

/ ÍNDICE DE CONTENIDOS

INSTRUCCIONES DE SEGURIDAD IMPORTANTES	1
INTRODUCCIÓN.....	4
CONTENIDO DE LA CAJA	5
RESUMEN DEL PRODUCTO	7
INSTALACIÓN.....	11
CONEXIÓN AL TELEVISOR.....	14
CONEXIÓN A OTROS DISPOSITIVOS.....	16
ENCENDIDO.....	18
CONEXIÓN A INTERNET	20
USO DEL SISTEMA.....	22
AJUSTE DE SONIDO.....	24
CONFIGURACIÓN	25
ESPECIFICACIONES.....	27
RESOLUCIÓN DE PROBLEMAS	29
AVISO DE LICENCIA DE CÓDIGO ABIERTO.....	31
LICENCIA.....	32

/ INTRODUCCIÓN

Este manual contiene información sobre el sistema inalámbrico de cine en casa HK Surround. Le animamos a que dedique unos minutos a la lectura de este manual, que describe los productos e incluye instrucciones paso a paso para ayudarle a instalar el producto y comenzar a usarlo. Lea y asegúrese de que comprende todas las instrucciones de seguridad antes de usar el producto.

El reproductor multimedia puede contar con una importante actualización de software disponible. Siga las instrucciones para conectar el producto a la red Wi-Fi y asegurarse de que el producto tenga instalada la versión más reciente del software.

Todos los diseños y especificaciones están sujetos a cambios sin previo aviso.

Si tiene alguna pregunta sobre estos productos, su instalación o su funcionamiento, póngase en contacto con su distribuidor o responsable de servicio al cliente de Harman Kardon, o visite nuestro sitio web en www.harmankardon.com

/ CONTENIDO DE LA CAJA

Abra con cuidado la caja y compruebe que contiene todas las siguientes piezas. Si alguna pieza está dañada, no la use y póngase en contacto con su distribuidor o responsable de servicio al cliente de Harman Kardon.

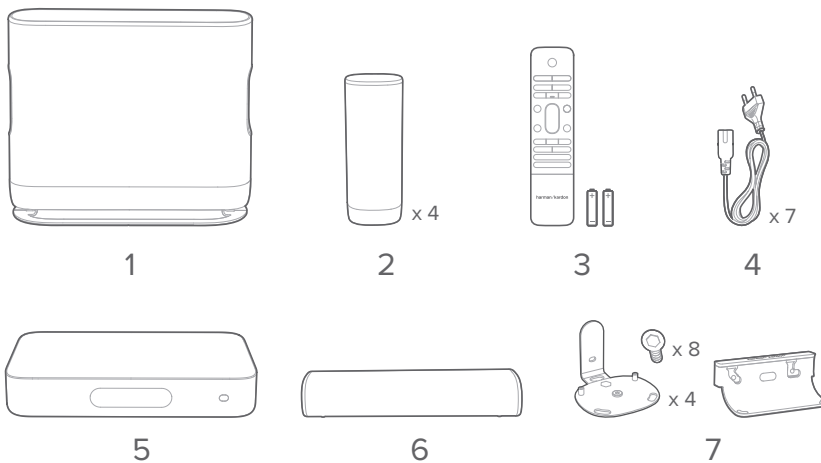

1. Altavoz de graves
2. Altavoces inalámbricos
3. Mando a distancia (con dos pilas AAA)
4. Cables de alimentación*
5. Reproductor multimedia
6. Altavoz central
7. Soportes de montaje en pared

*El número de cables y el tipo de enchufe varían según la región.

Inserción de las pilas antes de usar el mando a distancia (dos pilas AAA)

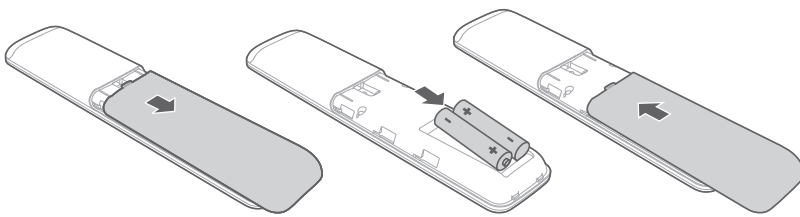

Deslice la tapa del compartimento para pilas en la dirección indicada por la flecha hasta extraerla por completo. Inserte dos pilas AAA (1,5 V) en la orientación correcta según la polaridad indicada. Vuelva a colocar la tapa del compartimento para pilas.

RESUMEN DEL PRODUCTO

Panel delantero del reproductor multimedia

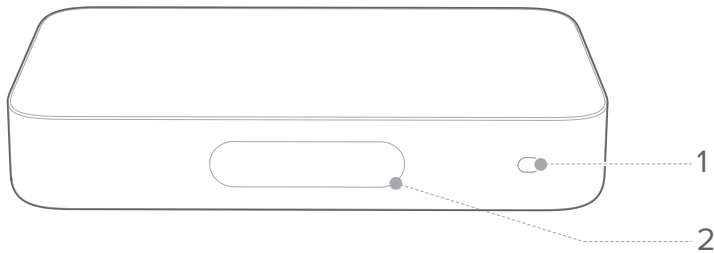

1. Sensor infrarrojo (IR)

2. Pantalla táctil

- : Indicador de señal Wi-Fi.
- : Pulse para reproducir música con Chromecast.
- : Pulse para configurar el sistema de sonido envolvente.
- : Pulse el icono para seleccionar una fuente (Bluetooth/Aux/HDMI/Óptico).
- : Pulse el icono para personalizar los ajustes de sonido.
- : Pulse el icono para personalizar los ajustes generales.
- : Pulse el icono para comprobar la información de sistema de este producto.

Panel posterior del reproductor multimedia

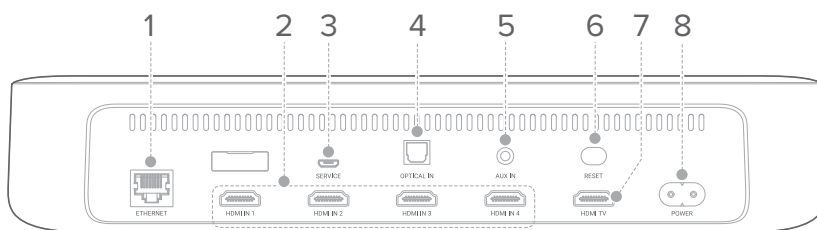

1. ETHERNET

- Conecte a Internet (conector RJ45).

2. HDMI IN 1 / HDMI IN 2 / HDMI IN 3 / HDMI IN 4

- Conecte a la salida HDMI de un dispositivo digital.

3. SERVICE (solo para servicio técnico)

4. OPTICAL IN

- Conecte a una salida de sonido óptica de su televisor o de un dispositivo digital.

5. AUX IN

- Conecte a un dispositivo de audio (clavija de 3,5 mm).

6. RESET

- Mantenga presionado durante 5 segundos para restablecer los ajustes de fábrica.

7. HDMI TV

- Conecte a la entrada HDMI (ARC) del TV.

8. POWER

- Conecte a la toma de corriente.

Mando a distancia

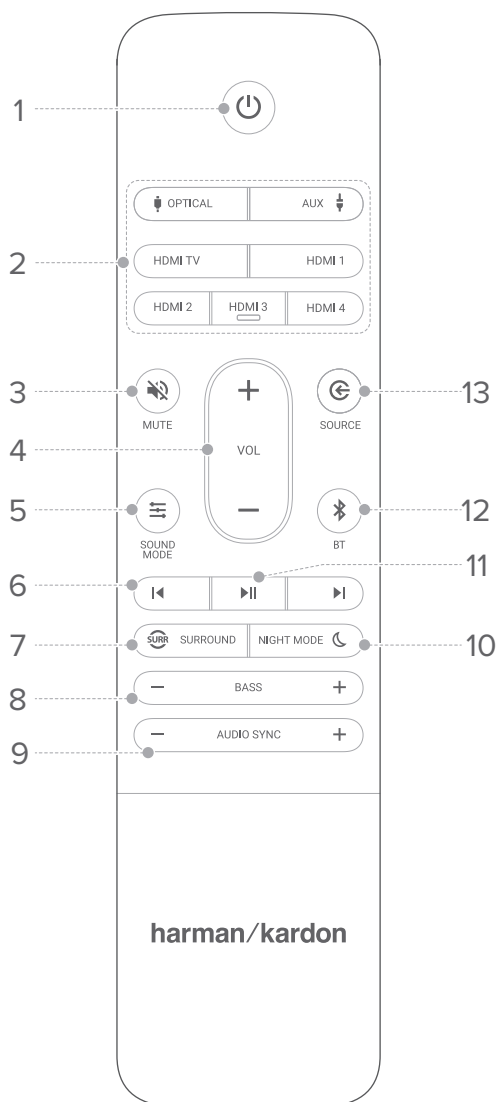

1. (Encendido)

- Enciende o pasa a modo en espera.

2. Zona de fuente

- Seleccione una fuente de entrada: **OPTICAL / AUX / HDMI TV / HDMI 1 / HDMI 2 / HDMI 3 / HDMI 4.**

3. MUTE

- Silencia o reactiva el sonido.

4. VOL + / -

- Aumenta o disminuye el volumen.
- Manténgalo pulsado para aumentar o disminuir el volumen.

5. SOUND MODE

- Opciones de modo de acceso o salida de música (**Estándar/Música/Voz/Película/Personal**);
- Mantenga pulsado para restablecer el modo de sonido personal.

6.

- Pasa a la pista anterior o siguiente en la reproducción por Bluetooth o por Chromecast.

7. SURROUND

- Encienda o apague el efecto de sonido envolvente.

8. BASS - / +

- Subir o bajar los graves.

9. AUDIO SYNC - / +

- Reduce o aumenta el retraso del audio si la sincronización audio-vídeo no es correcta.

10. NIGHT MODE

- Activa o desactiva el modo noche (control de rango dinámico) para las pistas Dolby Digital y DTS.

11.

- Inicia / reanuda o pausa la reproducción por Bluetooth o por Chromecast.

12. BT

- Pulse para acceder al modo pareado de Bluetooth.
- Mantenga pulsado durante 3 segundos para aparear con un nuevo dispositivo.

13. SOURCE

- Cambiar a modo aleatorio: HDMI OUT (TV ARC) /HDMI 1 /HDMI 2/HDMI 3/HDMI 4/Óptico/AUX/Bluetooth.

/ INSTALACIÓN

NOTAS

- Para evitar interferencias inalámbricas, mantenga otros dispositivos a una distancia de 5 metros del reproductor multimedia.
- Asegúrese de contar con salidas de CA cerca.

La ubicación del altavoz es clave a la hora de configurar su sistema inalámbrico de cine en casa.

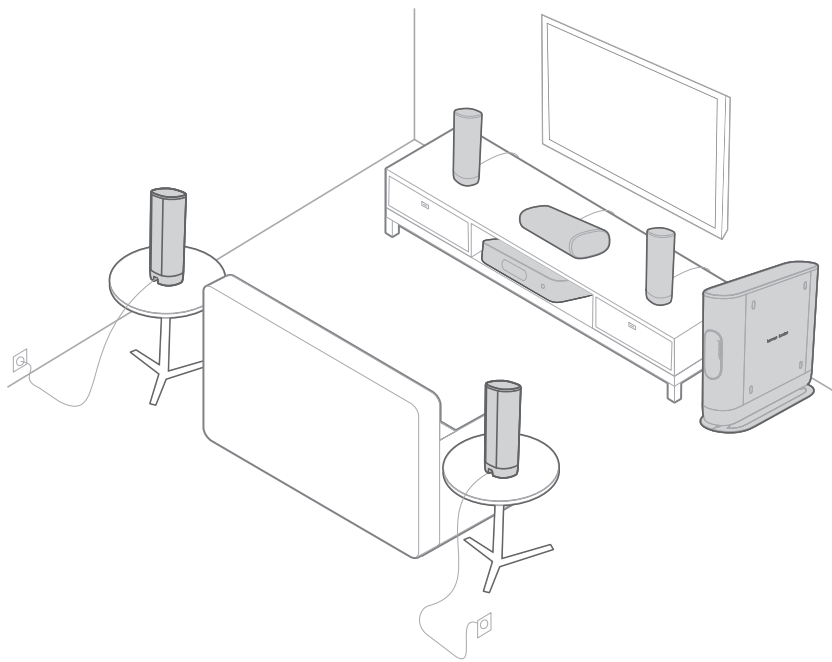

- 1) Coloque el reproductor multimedia cerca del televisor. No coloque nada sobre el reproductor multimedia.
- 2) Coloque o monte en la pared el altavoz central debajo del televisor, directamente delante del lugar donde se va a sentar.

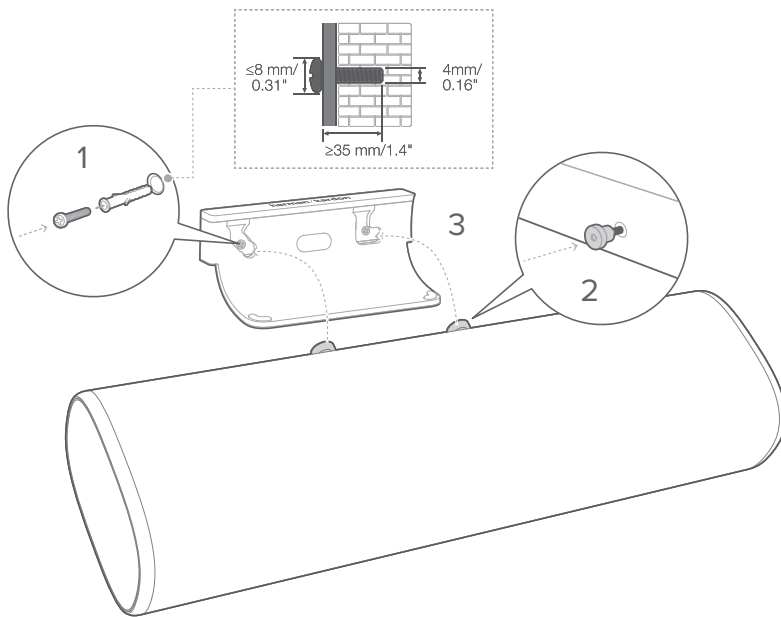

- 3) Coloque dos altavoces delanteros a la izquierda y a la derecha del altavoz central, de manera independiente.
- 4) Coloque dos altavoces traseros detrás del lugar donde se va a sentar. Para lograr la mejor calidad de sonido, móntelos en la pared o colóquelos en una posición elevada con soportes (no incluidos).

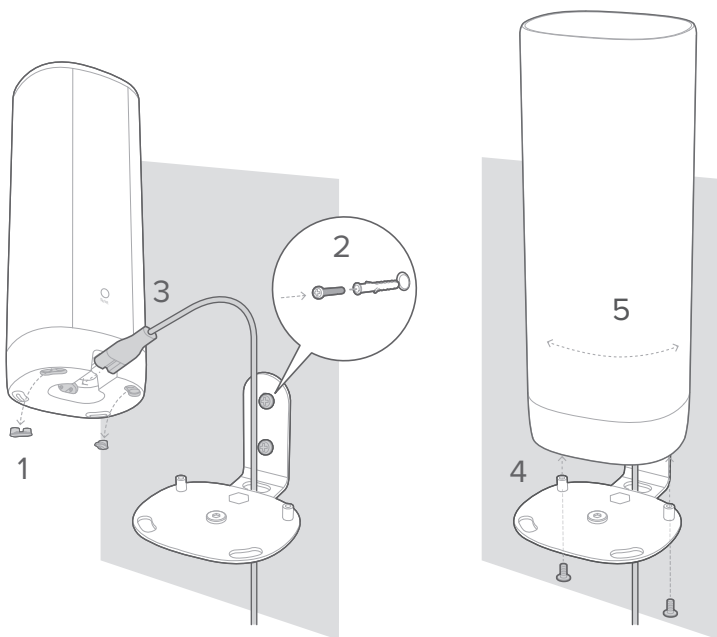

- 5) Coloque el altavoz de graves a al menos 1 metro a la izquierda o la derecha del televisor. Deje un espacio de al menos 10 centímetros respecto a la pared.

PRECAUCIÓN:

- Antes de realizar el montaje en una pared, asegúrese de que la pared sea capaz de soportar el peso del altavoz.
- Realice la instalación únicamente en una pared vertical.
- Evite realizar el montaje en pared en una ubicación donde existan altas temperaturas o humedad.
- Asegúrese de que el producto está apagado o desenchufado antes de instalarlo. En caso contrario, podría sufrir una descarga eléctrica.
- Antes de mover o instalar el producto, asegúrese de que esté apagado y desconectado.

CONEXIÓN AL TELEVISOR

NOTAS

- Si desea disfrutar del sonido únicamente del sistema inalámbrico de cine en casa, asegúrese de establecer de forma acorde los ajustes de sonido del televisor para que la señal vaya a los altavoces externos y que los altavoces integrados del televisor queden inhabilitados.
- Antes de realizar o cambiar una conexión, asegúrese de que todos los dispositivos estén desconectados de la toma de corriente.

HDMI (modo preferido)

- 1) Conecte el cable HDMI entre el conector **HDMI OUT (TV ARC)** en la parte trasera del reproductor multimedia y el conector **HDMI IN (ARC)** del televisor.
- 2) Presione **HDMI ARC** en la pantalla táctil o pulse el botón **HDMI OUT (TV ARC)** en el mando a distancia para seleccionar el modo **TV ARC**.

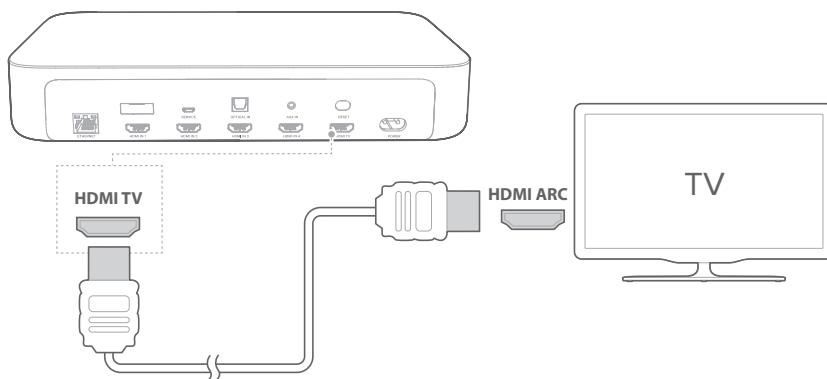

NOTAS

- Una conexión HDMI permite la transmisión de audio y vídeo digital por medio de un único conector. Es la mejor opción para conectar a su sistema inalámbrico de cine en casa.
- Si su televisor cuenta con un conector HDMI ARC, podrá disfrutar del audio del televisor a través del sistema inalámbrico de cine en casa usando un único cable HDMI.
- Esta conexión HDMI es necesaria si tiene intención de conectar otros dispositivos de vídeo a las señales de entrada del reproductor multimedia para que se reproduzcan en su televisor.
- En su televisor, active la función HDMI-CEC. HDMI-CEC es una función que permite que los dispositivos conformes con CEC que estén conectados a través de HDMI puedan ser controlados por medio de un único mando a distancia, controlando por ejemplo el volumen del televisor y el sistema inalámbrico de cine en casa. Consulte el manual de usuario de su televisor para obtener más información.

Señal óptica

NOTA

- Asegúrese de haber retirado el tapón protector de ambos extremos del cable óptico.
- 1) Conecte el conector **OPTICAL IN** del reproductor multimedia con el conector **OPTICAL OUT** del televisor con un cable óptico digital (se vende por separado).
 - 2) Presione **OPTICAL IN** en la pantalla táctil o pulse el botón **OPTICAL** en el mando a distancia para seleccionar el modo **OPTICAL**.

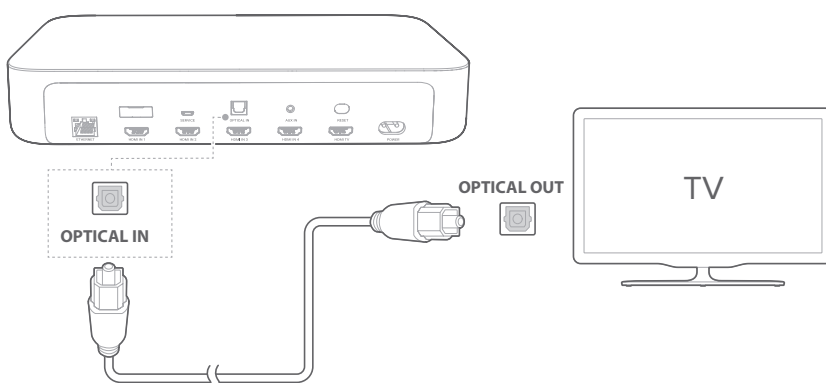

CONEXIÓN A OTROS DISPOSITIVOS

HDMI (modo preferido)

Conecte un dispositivo digital, como un decodificador, un reproductor de DVD/Blu-ray o una consola de juegos al sistema a través de una única conexión HDMI.

- 1) Conecte un cable HDMI (se vende por separado) desde el conector **HDMI IN** en la parte posterior del reproductor multimedia con el conector **HDMI OUT** del dispositivo digital.
- 2) Presione **HDMI IN 1/HDMI IN 2/HDMI IN 3/HDMI IN 4** en la pantalla táctil o pulse el botón **HDMI IN 1/HDMI IN 2/HDMI IN 3/HDMI IN 4** en el mando a distancia para seleccionar el modo **HDMI**.

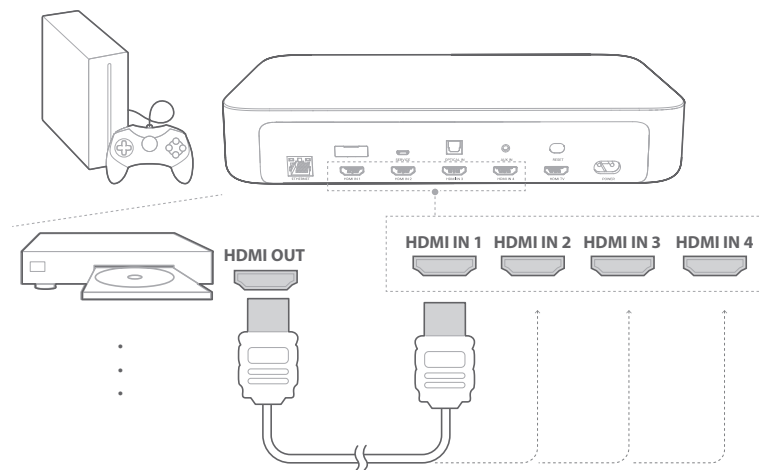

NOTA

- Para obtener el mejor rendimiento posible, use siempre un cable HDMI de alta velocidad (tipo 2). Consulte las especificaciones del cable HDMI para obtener más información.

Señal óptica o analógica

- 1) Conecte el conector **OPTICAL IN** o **AUX IN** de la barra de sonido con la clavija **OPTICAL OUT** o **AUDIO OUT** del dispositivo fuente usando un cable óptico (a la venta por separado) o un cable de audio de 3,5 mm (a la venta por separado).
- 2) Presione **OPTICAL IN** o **AUX** en la pantalla táctil o pulse el botón **OPTICAL** o **AUX** en el mando a distancia para seleccionar el modo **OPTICAL** o **AUX**.

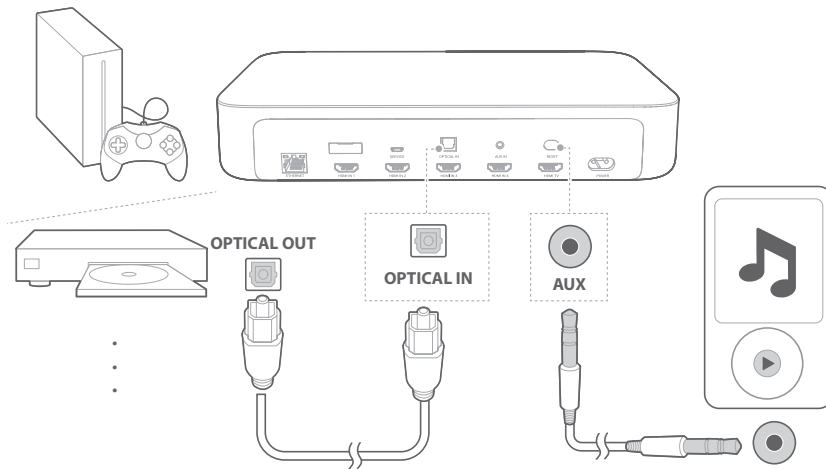

/ ENCENDIDO

NOTAS

- Use solo los cables de alimentación proporcionados.
- Antes de conectar los cables de alimentación, asegúrese de que se han realizado todas las conexiones.
- Cuando desenchufe el cable de alimentación, tire siempre del enchufe, y nunca del cable.
- No conecte este producto u otros componentes a una salida de CA (toma de corriente) hasta que todas las conexiones entre componentes se hayan realizado correctamente.

- 1) Para configurar el sistema correctamente, asegúrese de que todas las unidades están encendidas y colocadas en el lugar correcto.

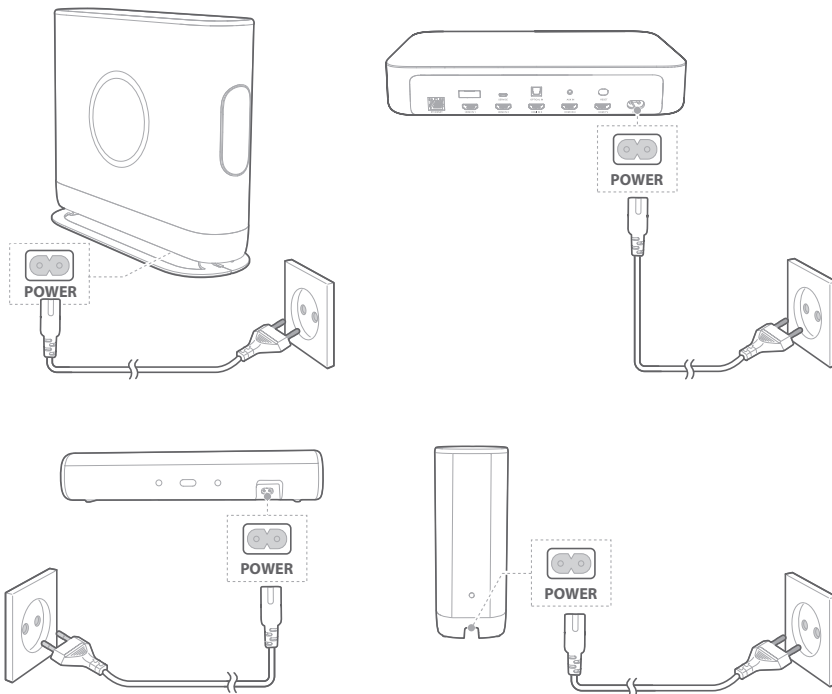

- 2) Compruebe que la ubicación del altavoz es la indicada en la pantalla táctil del reproductor multimedia.

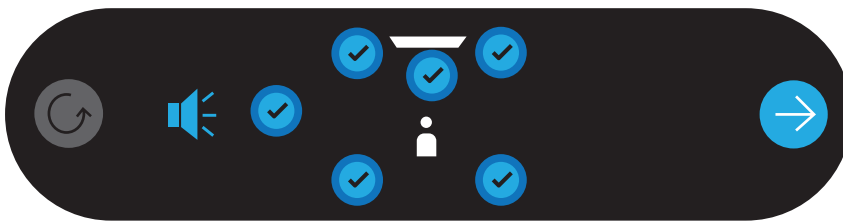

- 3) Necesita instalar la aplicación de Google Home en su dispositivo para configurar este sistema.

Indicadores LED del altavoz

- ● **Off:** Activo/Apagado
- ○ **Blanco (parpadeo lento):** Conectar/Restablecer
- ☉ **Blanco (parpadeo rápido):** Error crítico
- ○ **Blanco (fijo):** Conectado

/ CONEXIÓN A INTERNET

El sistema se debe conectar a Internet (por Wi-Fi o Ethernet) con la aplicación Google Home.

NOTA:

- Si desea utilizar Internet mediante Ethernet, asegúrese de conectar el cable de Ethernet antes de conectar el cable de alimentación.

- 1) Descargue la aplicación Google Home en su smartphone o tableta portatil.
- 2) Enciende el sistema.
- 3) Abra la aplicación Google Home y siga las instrucciones para configurar el sistema. Sígala siempre para completar la configuración de la conexión a Internet.
- 4) Inicie sesión con su cuenta de Google. Si no tiene una, créela.

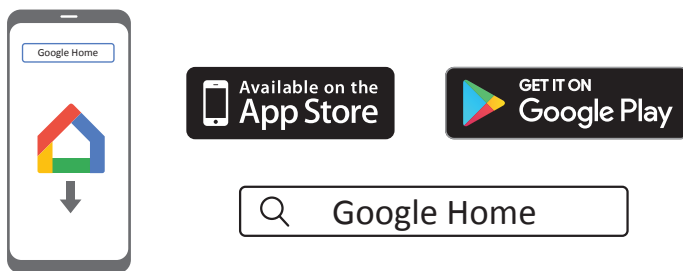

*Para evitar interferencias, mantenga una distancia mínima de 5 metros entre el reproductor multimedia y su router Wi-Fi.



NOTAS

- Si tiene algún problema durante la configuración, asegúrese de que el Bluetooth y los servicios de ubicación de su smartphone o tableta portátil estén activados.
- En la aplicación Google Home puede cambiar el nombre del sistema. El nombre del dispositivo se mantendrá durante el descubrimiento de dispositivos Bluetooth y durante la reproducción por Chromecast.
- Una vez conectado a Internet, el reproductor multimedia recibirá actualizaciones de software periódicas de forma inalámbrica para mejorar su rendimiento. La actualización puede tardar unos minutos.

/ USO DEL SISTEMA

Reproducir música con Chromecast

Con Chromecast integrado, puede reproducir música, canciones, podcasts y listas desde más de 300 aplicaciones de música directamente en su sistema, con solo pulsar el botón **CAST**.



- 1) Abra la aplicación con Chromecast en su smartphone o tableta portatil.
- 2) Pulse el icono  **CAST** en la aplicación y selecciona el sistema.
- 3) Pulse “**Play**” (Reproducir) en la aplicación.

NOTAS

- El nombre de este producto se asigna durante la configuración Wi-Fi.
- El sistema es compatible con la difusión de sonido pero no es compatible con la difusión de vídeo.

Reproducir música a través de Bluetooth

Puede usar su sistema como altavoz externo para su smartphone o tableta portátil con Bluetooth.

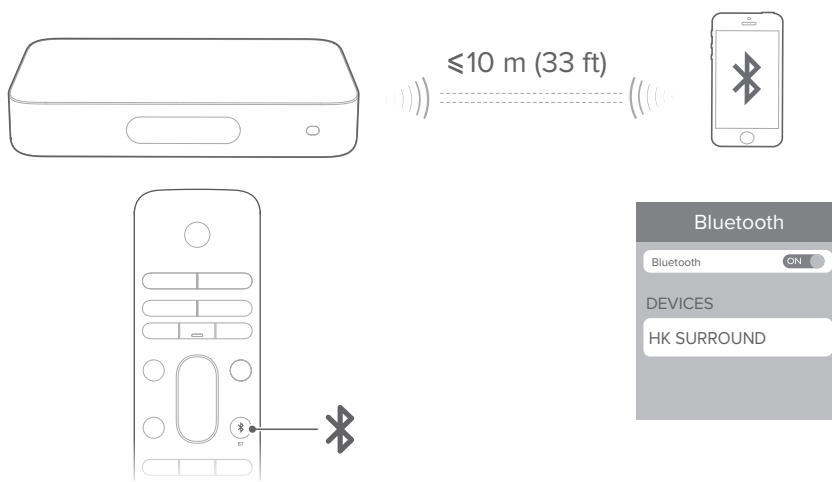

- 1) Pulse el botón  en el mando a distancia o presione  en la pantalla táctil del reproductor multimedia para entrar en modo pareado de Bluetooth.
→ Durante los 10 segundos que tarda la reconexión o hasta que se logra una conexión correcta, el círculo blanco debajo del icono  parpadeará.
- 2) En su smartphone o tableta portátil, seleccione “**HK SURROUND**” para conectarlo. Oirá un sonido de pareado una vez la conexión se haya realizado.
→ Cuando la música suene, la pista, el título y el artista aparecerán en la pantalla táctil.



NOTAS

- Si ya ha conectado el reproductor multimedia a la Wi-Fi y ha cambiado el nombre del dispositivo, a continuación seleccione el nuevo nombre de dispositivo.
- Para salir del modo Bluetooth, escoja otras fuentes.
- Para desconectar y aparear otro dispositivo, mantenga pulsado durante 3 segundos  en el mando a distancia o en la pantalla táctil.
- El sistema se desactiva automáticamente después de 20 minutos de inactividad.
- El rendimiento del Bluetooth puede variar según la distancia entre el producto y su dispositivo Bluetooth y el entorno de operación.
- Mantenga una distancia máxima de 10 metros entre el reproductor multimedia y su dispositivo Bluetooth para evitar la desconexión.

Controles de reproducción

- : Comenzar, pausar o retomar la reproducción.
- : Saltar a la pista anterior/siguiente.

/ AJUSTE DE SONIDO

Esta sección le ayudará a elegir el sonido ideal para su vídeo o música.

Volumen

Hay dos maneras de ajustar el volumen mientras reproduce la música:

- Pulse el botón **VOL - / +** en el mando a distancia.
- Ajuste el volumen a través de la aplicación Google Home en su smartphone o tableta portátil.

Para silenciar el sistema, pulse **MUTE** en el mando a distancia. Para restablecer el sonido, vuelva a presionar el botón o ajuste el volumen.

Sincronizar vídeo y audio

Si el audio y el vídeo no están sincronizados, pulse **AUDIO SYNC +/-** en el mando a distancia o bien **“Speaker Setup” (configuración de altavoz) > “Lipsync delay” (retraso de sincronización labial)** en la pantalla táctil para retrasar el audio de modo que coincida con el vídeo.

/ CONFIGURACIÓN

Mostrar brillo

Pulse **Options (opciones)** > **Brightness (brillo)**, y a continuación arrastre la barra de valor para ajustar el brillo en la pantalla táctil.

Actualización de software

El software de su sistema se actualizará de manera automática a la última versión cuando el altavoz se conecte a Internet a través de la red Wi-Fi o de una conexión Ethernet.

Restablecer los ajustes de fábrica

Para restablecer los ajustes predeterminados de fábrica:

- Pulse **“Options”** (opciones) > **“Factory Reset”** (restablecimiento de fábrica) en la pantalla táctil; o
- Mantenga pulsado durante 5 segundos el botón **RESET** en la parte posterior del reproductor multimedia.

Cuando el restablecimiento a los ajustes de fábrica termine, el reproductor multimedia se reiniciará de manera automática. Cualquier ajuste o información almacenada se borrará.

Información del sistema

Pulse **“System info”** (información del sistema) en la pantalla táctil para ver la información del sistema:

- **País:** País e idioma.
- **Network:** Red SSID, potencia de señal y dirección Wi-Fi.
- **Acerca de:** Nombre de la marca y el modelo.
- **Versión de programa:** Versión de programa y fecha de la última actualización.

Limpieza y mantenimiento

Para limpiar la superficie exterior de su sistema inalámbrico de cine en casa, primero desconecte el cable de alimentación de CA de las unidades y limpie las superficies externas del dispositivo con un paño suave y limpio.

/ ESPECIFICACIONES

General

- Alimentación eléctrica: 100 - 240 V ~ 50/60 Hz
- Salida total de potencia: 370 W RMS
- Respuesta de frecuencia: 20 Hz - 20 KHz
- Potencia de salida del altavoz central: 50 W RMS
- Transductores del altavoz central: 1,25" (agudos) + (graves)
- Potencia de salida del altavoz inalámbrico: 4 x 50 W RMS
- Transductores del altavoz inalámbrico: 4 x 1,25" (agudos) + 2 x 3" (graves)
- Potencia de salida del subwoofer: 120 W RMS
- Tamaño del transductor del altavoz de graves: 7"
- Pilas del mando a distancia: 2 x AAA-R03-1,5 V
- Temperatura de funcionamiento: 0 - 45 °C

Reproductor multimedia

- Versión de Bluetooth: 4.2
- Rango de frecuencia del transmisor Bluetooth: 2402 - 2480 MHz
- Potencia del transmisor Bluetooth: <10 dBm
- Modulación del transmisor Bluetooth: GFSK, $\pi/4$ DQPSK, 8 DPSK
- Red inalámbrica: 802.11 a/b/g/n/ac (2,4GHz/5GHz)
- Rango de frecuencia del transmisor Wi-Fi 2,4G: 2412 - 2472 MHz (banda ISM 2,4 GHz, 11 canales en EE. UU. y otros 13 canales en Europa)
- Potencia del transmisor Wi-Fi 2,4G: <20 dBm
- Modulación 2,4 G Wi-Fi: DBPSK, DQPSK, CCK, PSK, BPSK, 16QAM, 64QAM
- Potencia del transmisor Wi-Fi 5G: <23 dBm

- Modulación 5G Wi-Fi: QPSK, BPSK, 16QAM, 64QAM, 256QAM
- Rango de frecuencia del transmisor Wi-Fi 5G: 5,15 - 5,35 GHz, 5,470 - 5,725 GHz, 5,725 - 5,825 GHz
- Potencia del transmisor WISA 5G: <14 dBm
- Modulación WISA 5G: OFDM, BPSK, QPSK, 16QAM
- Rango de frecuencia del transmisor WISA 5G: 5,15 - 5,35 GHz, 5,470 - 5,725 GHz, 5,725 - 5,825 GHz
- Consumo de energía en modo de reposo: <2,0 vatios

Altavoz central/Altavoz inalámbrico/Subwoofer

- Potencia del transmisor WISA 5G: <14 dBm
- Modulación WISA 5G: OFDM, BPSK, QPSK, 16QAM
- Rango de frecuencia del transmisor WISA 5G: 5,15 - 5,35 GHz, 5,470 - 5,725 GHz, 5,725 - 5,825 GHz
- Consumo de energía en modo de reposo: <2,0 vatios

/ RESOLUCIÓN DE PROBLEMAS

Nunca intente reparar el producto por su cuenta. Si tiene algún problema usando este producto, verifique los siguientes puntos antes de solicitar servicio.

Sonido

El sistema no emite ningún sonido.

- Asegúrese de que el sistema no esté silenciado.
- Asegúrese de que todos los altavoces están encendidos y pareados correctamente.
- Asegúrese de seleccionar la fuente de entrada de sonido correcta.

Eco o sonido distorsionado.

- Si reproduce audio del televisor a través del sistema, asegúrese de que el televisor está en silencio.

El audio y el vídeo no están sincronizados.

- Pulse **AUDIO SYNC +/-** para sincronizarlo.

Bluetooth

No se puede conectar un dispositivo con el reproductor multimedia.

- Compruebe si ha activado la función Bluetooth del dispositivo.
- El sistema ya está conectado con otro dispositivo Bluetooth. Mantenga pulsado durante 3 segundos  en el mando a distancia para desconectar y parear con un dispositivo nuevo.

La calidad del audio de un dispositivo Bluetooth conectado es deficiente.

- La recepción Bluetooth es deficiente. Acerque más el dispositivo al reproductor multimedia o retire cualquier obstáculo situado entre ellos.

Internet

No consigo conectarme a mi red Wi-Fi.

- Compruebe que el router funciona.
- Siga las instrucciones de la aplicación Google Home para completar la configuración de la conexión Wi-Fi.
- Asegúrese de que ha seleccionado la red correcta y de que ha introducido la contraseña correcta.
- Asegúrese de que su router o módem está encendido y dentro del rango de cobertura.
- Asegúrese de que su sistema está conectado a la misma LAN inalámbrica que su smartphone o tableta portátil.

La aplicación Google Home no encuentra el dispositivo.

- Asegúrese de que su sistema está encendido.
- Asegúrese de que su red (Wi-Fi o Ethernet) funciona correctamente.
- Asegúrese de que su router o módem está encendido y dentro del rango de cobertura.

/ AVISO DE LICENCIA DE CÓDIGO ABIERTO

Este producto contiene software de código abierto. Para mayor comodidad, el código fuente y las instrucciones de compilación correspondientes al software con licencia GPL también están disponibles en <http://www.harmanardon.com/opensource>. También puede obtener información poniéndose en contacto con OpenSourceSupport@Harman.com

/ LICENCIA



El logotipo Wi-Fi CERTIFIED es la marca de certificación de Wi-Fi Alliance.



Para obtener información sobre las patentes de DTS, consulte <http://patents.dts.com>. Fabricado con licencia de DTS, Inc. DTS, el Símbolo, DTS y el Símbolo juntos, y Digital Surround son marcas registradas o marcas comerciales de DTS, Inc. en los Estados Unidos y otros países. © DTS, Inc. Reservados todos los derechos.



Fabricado con licencia de Dolby Laboratories. Dolby, Dolby Audio y el símbolo de la doble D son marcas comerciales de Dolby Laboratories.



La marca y el logotipo Bluetooth® son marcas registradas propiedad de Bluetooth SIG, Inc. Todo uso de los mismos por parte de HARMAN International Industries, Incorporated, se hace con la debida licencia. Las demás marcas y nombres comerciales pertenecen a sus respectivos propietarios.



Los términos HDMI, HDMI High-Definition Multimedia Interface y el logotipo de HDMI son marcas comerciales o marcas registradas de HDMI Licensing Administrator, Inc.



Chromecast integrado, Google Play y el logotipo de Google Play son marcas comerciales de Google LLC.

harman / kardon[®]
by HARMAN